

ALLGEMEINE MONTAGEANLEITUNG FÜR BLOCKBOHLENHÄUSER MIT FOLIENDACH

Diese Broschüre wurde für alle unsere Blockbohlenhäuser mit Foliendach erstellt.
Die Zeichnungen können von dem von Ihnen gekauften Blockbohlenhaus abweichen.

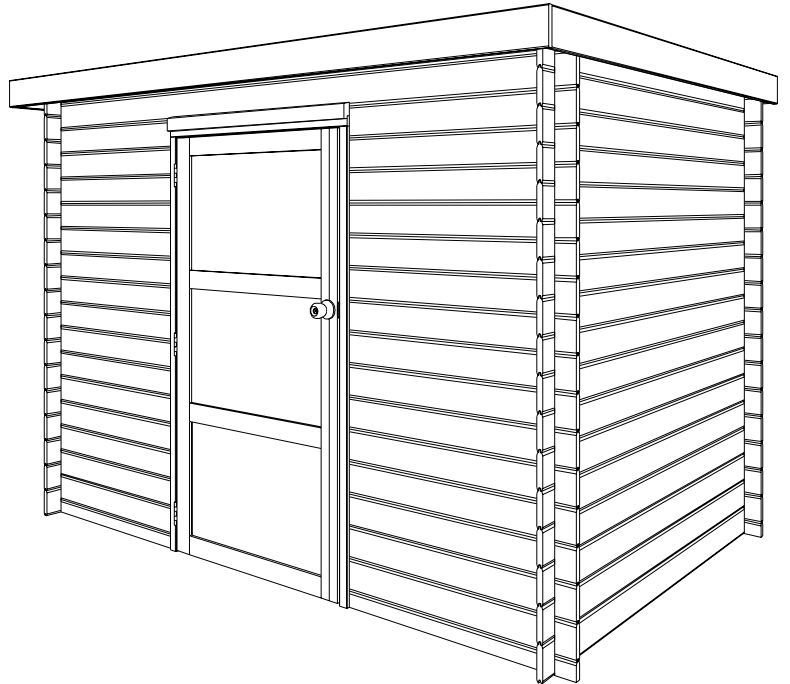

GARDENAS

TIMBER GARDEN CONSTRUCTIONS

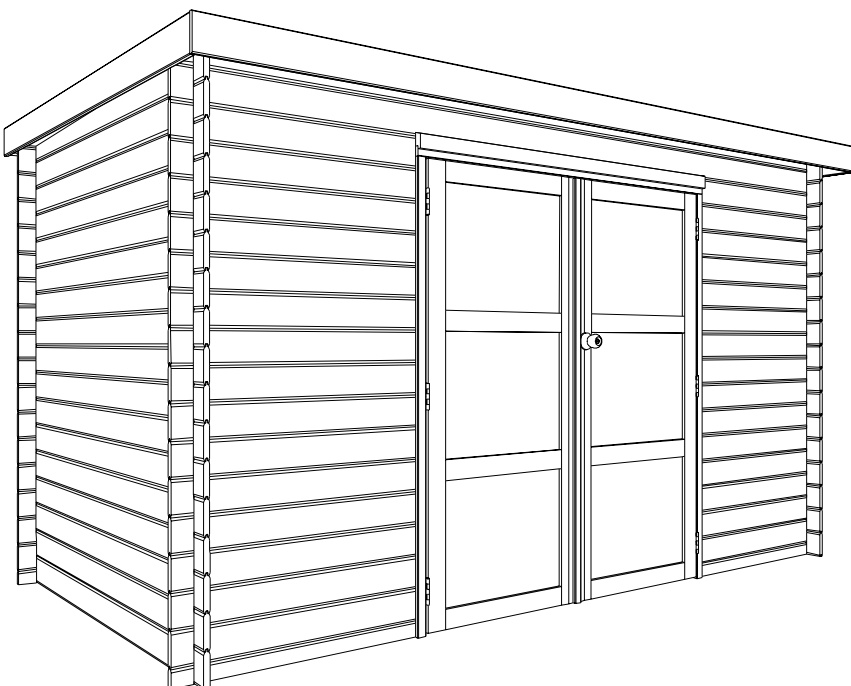

ALLGEMEINE MONTAGEANLEITUNG FÜR BLOCKBOHLENHÄUSER MIT FOLIENDACH

Herzlichen Glückwunsch zum Kauf Ihres Blockbohlenhauses.

Wenn Sie die Montageanleitung sorgfältig durchlesen, werden Sie viele Jahre Freude an Ihrem Kauf haben.

WICHTIG!

Bevor Sie mit der Montage beginnen, möchten wir Ihnen einige wichtige Informationen geben, die Sie beachten sollten.

A I **BEHANDLUNG** Haben Sie ein Blockbohlenhaus aus einem unbehandelten Naturprodukt gekauft? Diese Holzart muss noch behandelt werden, um eine lange Lebensdauer zu gewährleisten. Lassen Sie sich bei der Auswahl Ihres Behandlungsprodukts und der Wartung Ihres Blockbohlenhauses am besten von einem Fachmann beraten. Verwenden Sie nur Produkte, die in das Holz eindringen und es vor Feuchtigkeit, Witterungseinflüssen sowie vor Insekten und Schimmel schützen. Verwenden Sie keine Produkte, die so dickflüssig sind, dass sie eine korrekte Passung von Nut und Feder sowie der Eckverbindung beeinträchtigen. Sie haben nur **vor** der Montage die Möglichkeit, die Nut und Feder zu behandeln. Es ist sehr wichtig, alle Teile **an allen Seiten zu behandeln**. Sie müssen also auch **die Innenseite** des Blockbohlenhauses behandeln.

A 2 **BEHANDLUNG** Haben Sie ein Blockbohlenhaus gekauft, das Kesseldruckimprägniert wurde? Die Gardenas Wachsimprägnierung verlängert die Lebensdauer Ihres Produkts erheblich und schützt es vorübergehend vor Feuchtigkeit. Nach der ersten Sommersaison müssen Sie jedoch eine zusätzliche Schutzschicht aus Lasur oder einer anderen Farbe auftragen. Dadurch vermeiden Sie das Reißen und Verziehen des Holzes. Lassen Sie sich bei der Auswahl Ihres Behandlungsprodukts und der Wartung Ihres Blockbohlenhauses am besten von einem Fachmann beraten. Verwenden Sie nur Produkte, die in das Holz eindringen und es vor Feuchtigkeit schützen. Die Kesseldruckimprägnierung schützt den Schuppen an sich vor Fäulnis, Schimmel und Insekten. Das Behandlungsprodukt muss daher nur wasserabweisend und für den Außenbereich geeignet sein (= UV-beständig).

B **UNTERGRUND** Es empfiehlt sich, einen **wasserdichten** Betonfundament anzubringen. Es ist äußerst wichtig, dass Ihr Blockbohlenhaus waagrecht steht und auch bleibt. Beachten Sie, dass es zu Spalten und Verformungen an dem Blockbohlenhaus kommen kann, wenn Ihre Konstruktion nach der Montage nicht waagrecht bleibt. Stellen Sie sicher, dass keine Boden- oder andere Feuchtigkeit in das Holz eindringen kann, indem Sie für eine ausreichende Belüftung des Blockbohlenhauses sorgen und es **von innen** gegen Feuchtigkeit behandeln. Dichten Sie den Anschluss zwischen dem Blockbohlenhaus und dem Fundament mit Silikon ab (nicht im Lieferumfang enthalten). Verankern Sie alle Wände am Fundament (z. B. mit L-Winkeln, nicht im Lieferumfang enthalten), um es vor Sturm zu schützen.

C **AUSPACKEN** Nehmen Sie die Teile Ihres Blockbohlenhauses zwei Tage vor dem Aufbau aus der Verpackung, schützen Sie sie jedoch vor Regen. Auf diese Weise kann sich das Holz an die Luftfeuchtigkeit gewöhnen. Führen Sie nun anhand der beiliegenden Teileliste eine vollständige Kontrolle durch. Materialreklamationen werden nicht akzeptiert, wenn die Teile bereits lackiert sind. Reklamationen müssen uns spätestens 8 Tage nach der Lieferung erreichen.

D Holz ist ein Naturprodukt. Das bedeutet, dass auch leichte Abweichungen auftreten können. Was sind **zulässige** Abweichungen?

- Äste,
- herausfallende Äste, die nicht größer als ein Daumen sind,
- ausfallende Äste oder leichte Beschädigungen an den Kanten (Nut und Feder), wenn beim Aufbau eine Abdeckung gewährleistet ist
- Verfärbungen im Holz,
- gerade Risse, die die Bohle nicht spalten, spaltende Risse, die nicht länger als 12 cm sind,
- Harztaschen von max. 5 cm,
- Holz, das leicht gewölbt ist, wenn der Aufbau weiterhin möglich ist.

E **Verankern** Sie Ihren Schuppen an seinem Fundament (z. B. mit L-Winkeln, nicht im Lieferumfang enthalten).

F Um Spalten zu verhindern, empfehlen wir Ihnen, beim Schrauben mit einem Bohrer vorzubohren, dessen Durchmesser kleiner ist als der Durchmesser der Schraube.

G Ist beim Aufbau ein Teil beschädigt worden oder kommen Sie mit einem Schritt nicht zurecht? Unser Kundendienst steht Ihnen gerne zur Verfügung:

- telefonisch während der Bürozeiten: +32 (0)52 21 95 71
- per Fax: +32 (0)52 22 09 03 oder
- per E-Mail sav@gardenas.be
- Wenn Sie eine Beschädigung der Verpackung feststellen, teilen Sie uns dies bitte innerhalb von 48 Stunden mit.

Nachdem Sie anhand der beiliegenden Teileliste eine Kontrolle durchgeführt haben, können Sie mit der Montage beginnen.

Was benötigen Sie? Eine Säge, einen Winkel, ein Stück Hilfsholz, eine Wasserwaage, einen Schraubendreher (vorzugsweise akkubetrieben oder elektrisch), 2 Leitern, einen Gummihammer, einen Bohrer, Silikon. Die Montage erfordert mindestens 2 Erwachsene. Halten Sie Kinder und Tiere während der Montage fern.

Wir empfehlen, vor der Montage die Teile nach Wänden zu sortieren. Sorgen Sie für ausreichend Platz für den Aufbau. Beachten Sie auch die Pläne auf Seite 3 der Teileliste.

I.

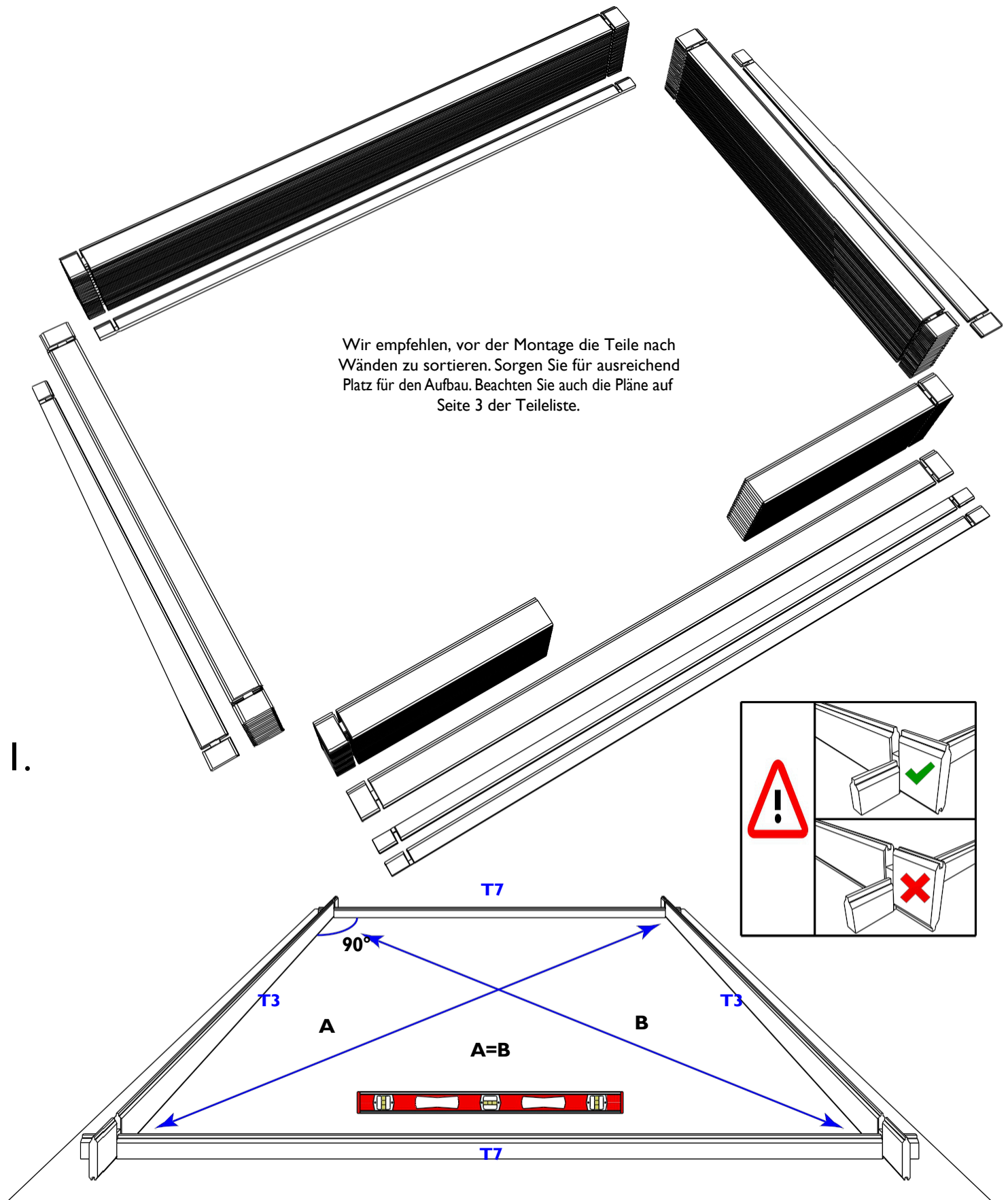

2. **Achtung:** Montieren Sie zuerst die **Winkelverbinder**, dann erst **sägen**. Das abgesägte Stück ist Abfall. Montieren Sie dieses auf **keinen Fall** über der Tür! Beachten Sie für den weiteren Aufbau auch die **Wandpläne** aus der Teileliste. Um alles schön rechteckig zu halten, müssen Sie **jede** unterste Bohle mit Winkelverbindern und **Betondübeln** (nicht im Lieferumfang enthalten) am Untergrund verankern. Hierfür können Sie auch die **Gardenas Sturmsicherung** verwenden, die über unsere Händler erhältlich ist.

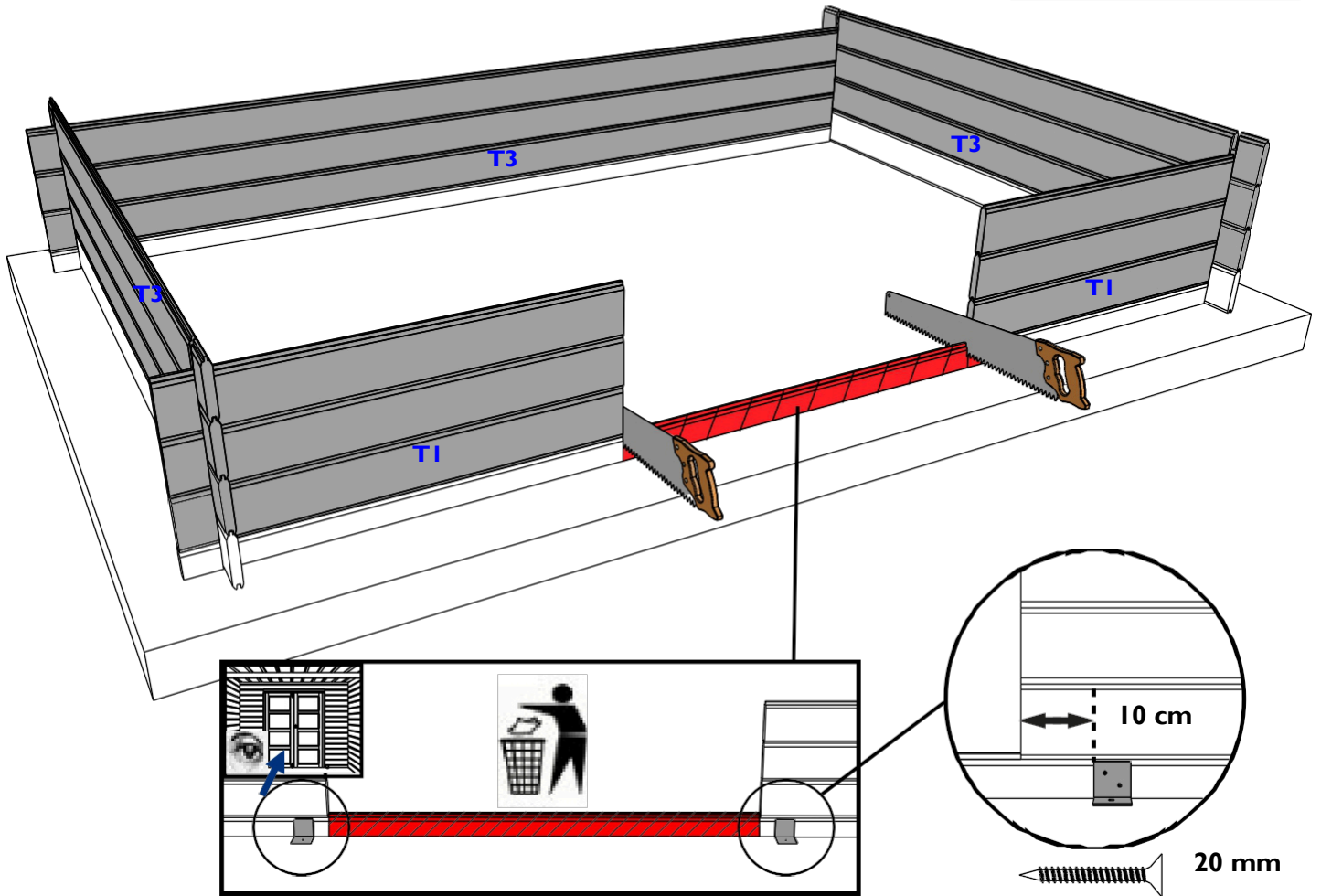
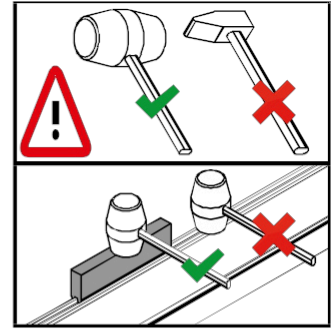
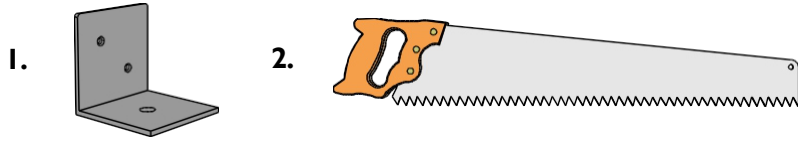

Wenn eine verformte/verbogene Bohle nicht passt:

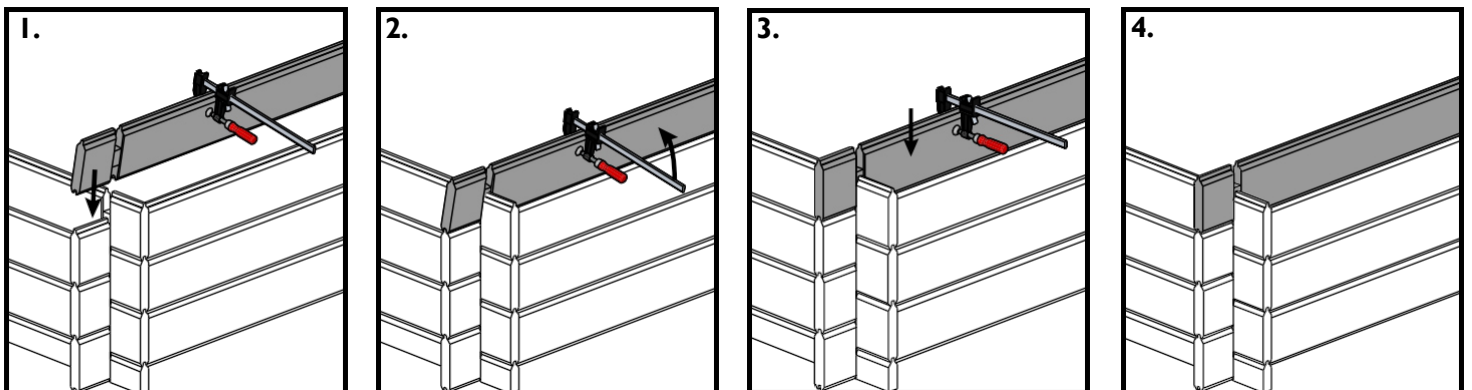

3.

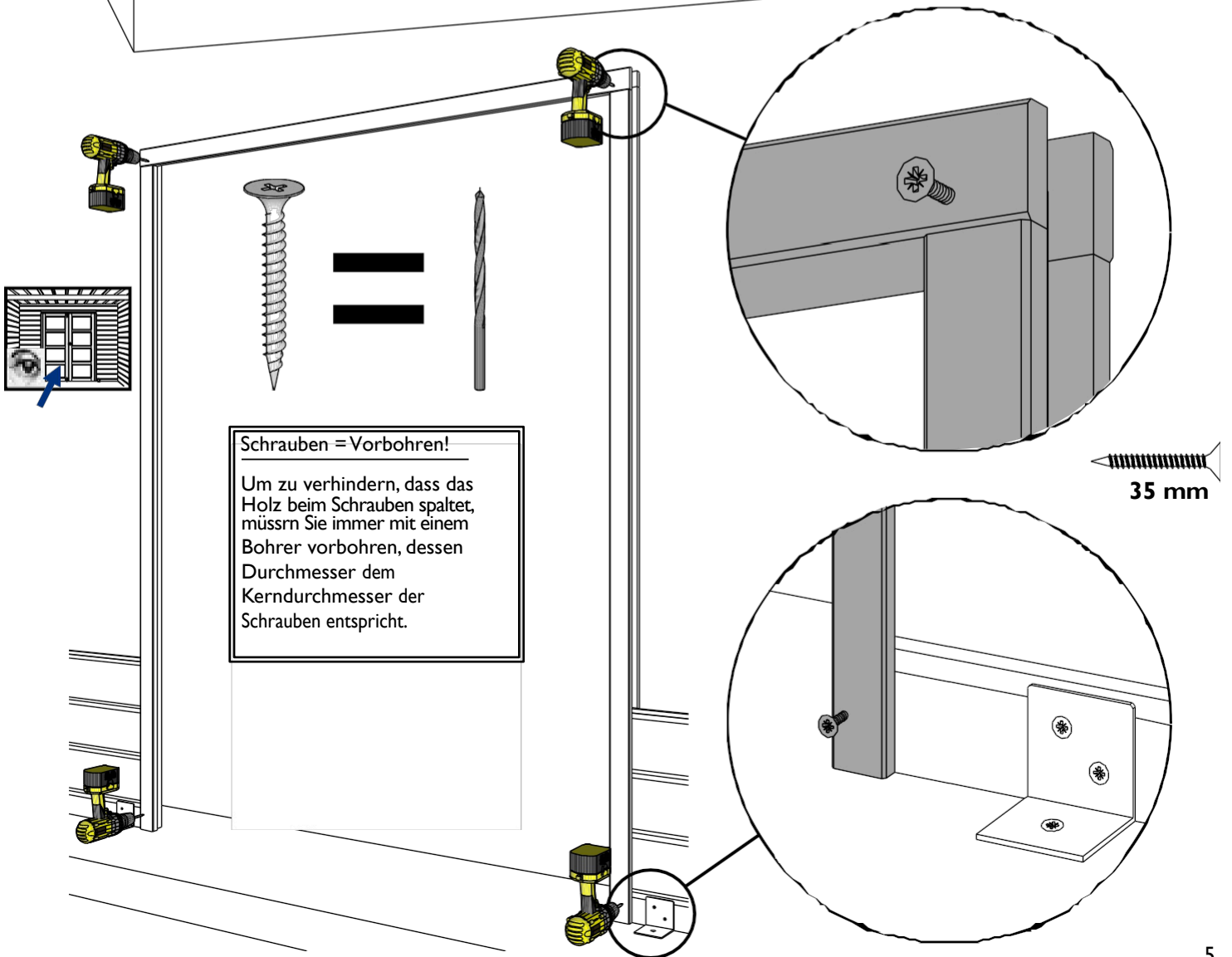
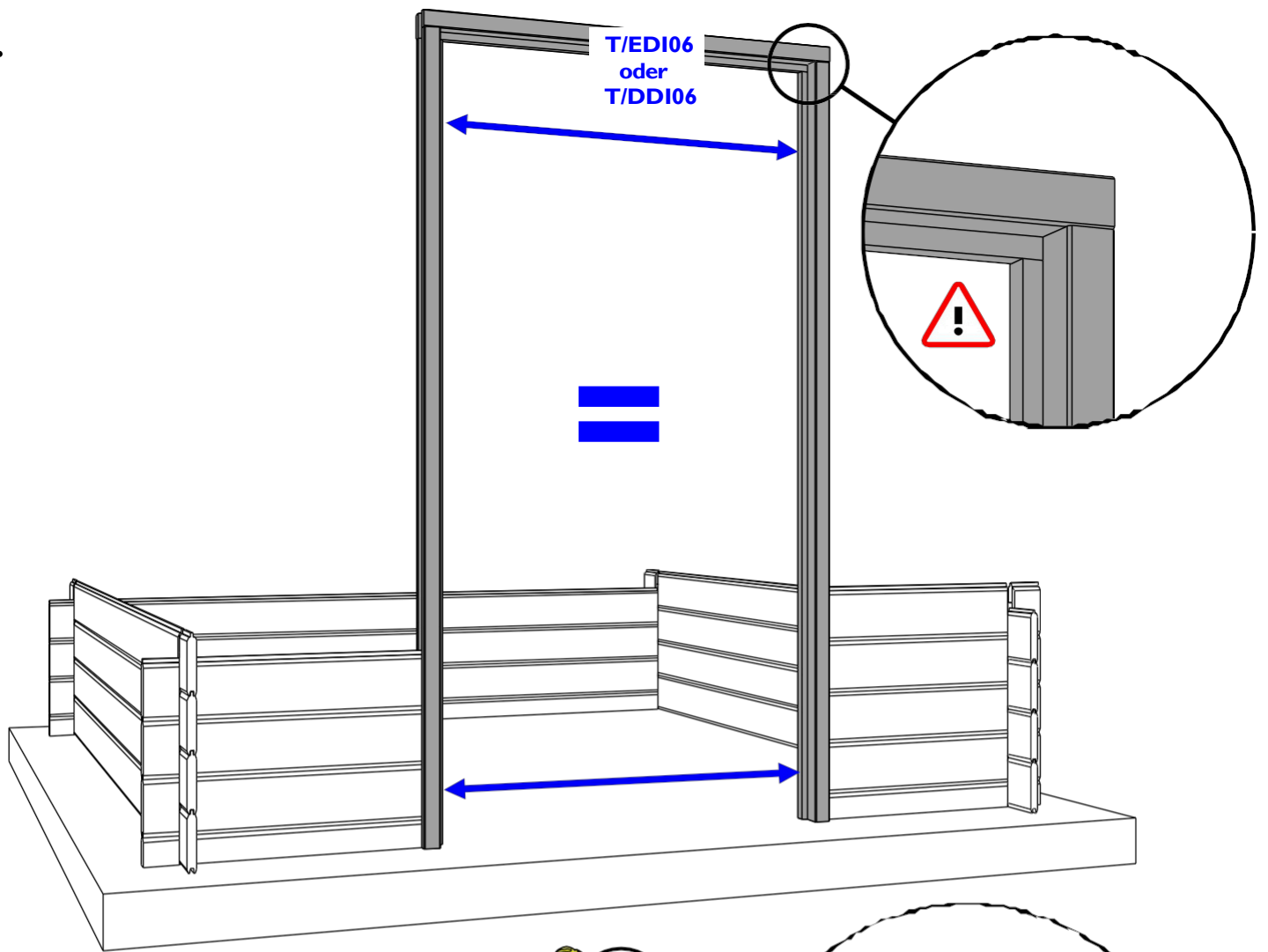

4.

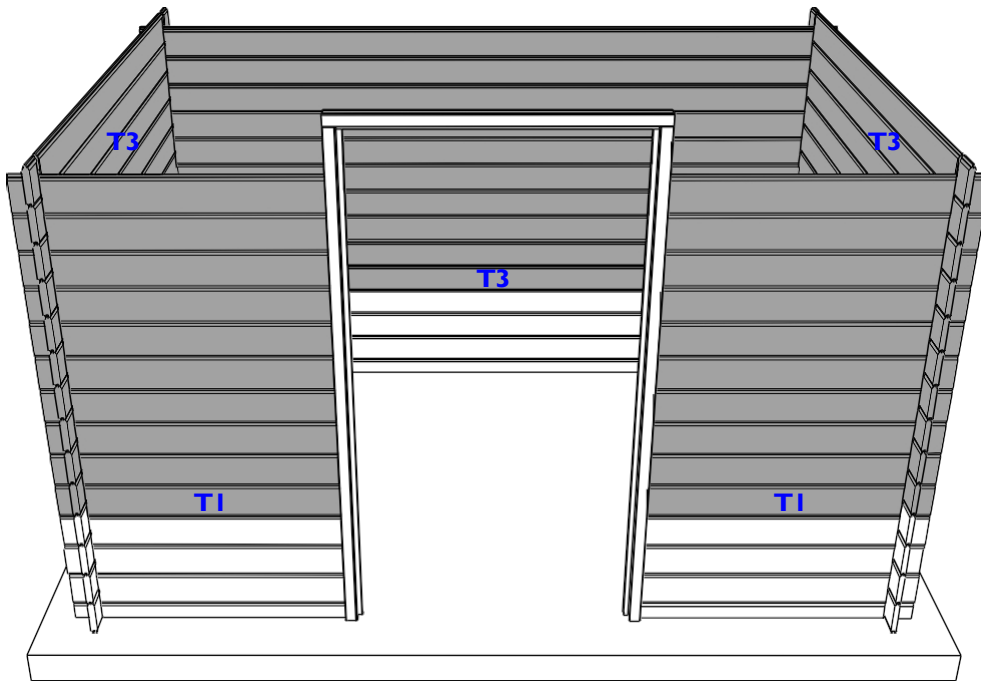

5.

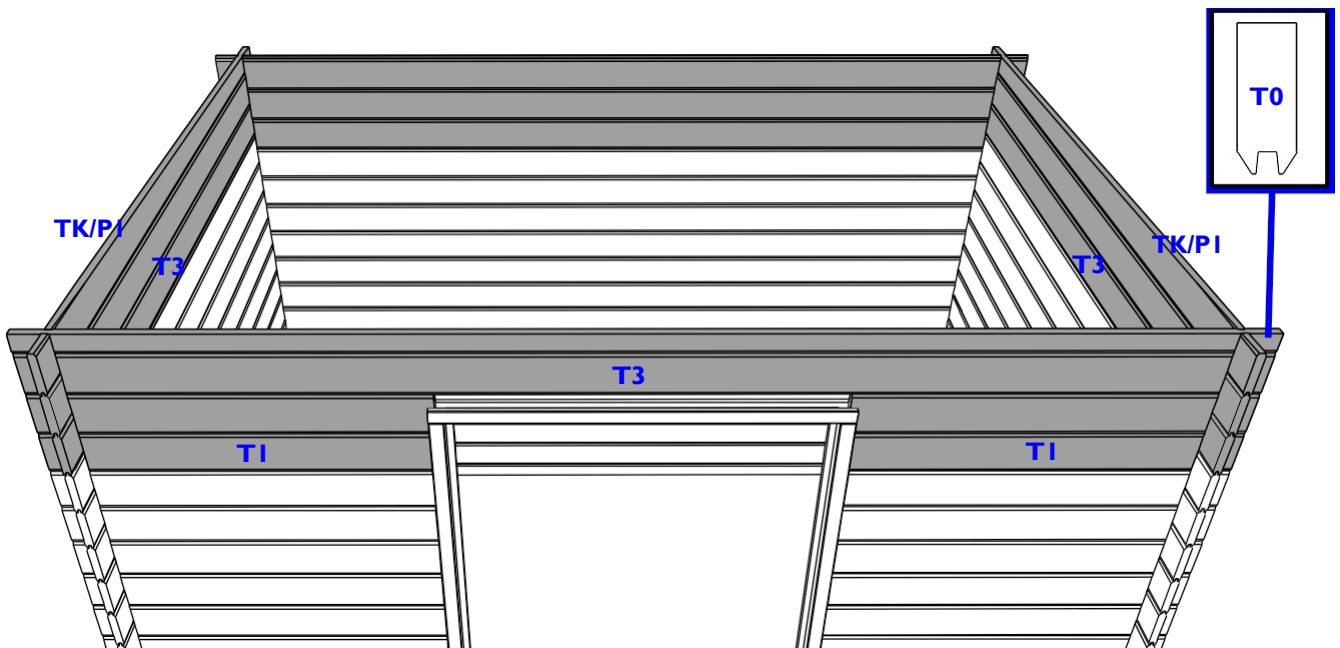

Falls zwischen den Wänden Höhenunterschiede bestehen, überprüfen Sie, ob die Bohlen gut aneinander anschließen. Um einen Höhenunterschied auszugleichen (Detail A), bringen Sie die oberste Bohle gleich mit dem Giebelspitze und verschrauben Sie diese miteinander (Detail B). Heben Sie nun die darunterliegenden Bohlen mit kleinen Schlägen nacheinander an (Detail C), um den Abstand auf alle Bohlen zu verteilen (Detail D).

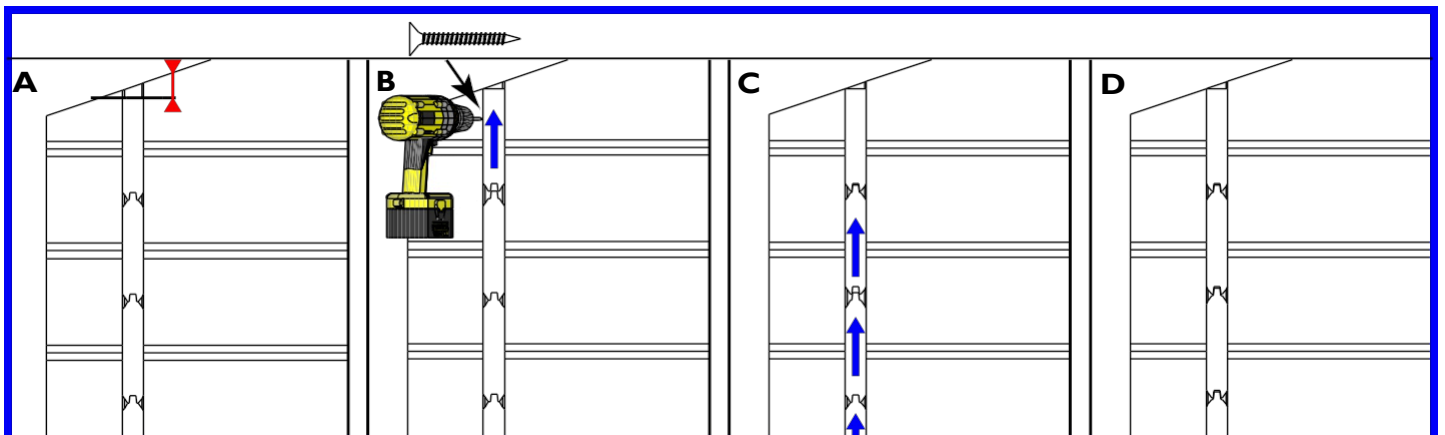

6. Verteilen Sie alle Dachbalken S/0278/095 symmetrisch über die Tiefe des Blockbohlenhauses! Die Anzahl der Balken kann je nach Modell variieren, siehe Teileliste.

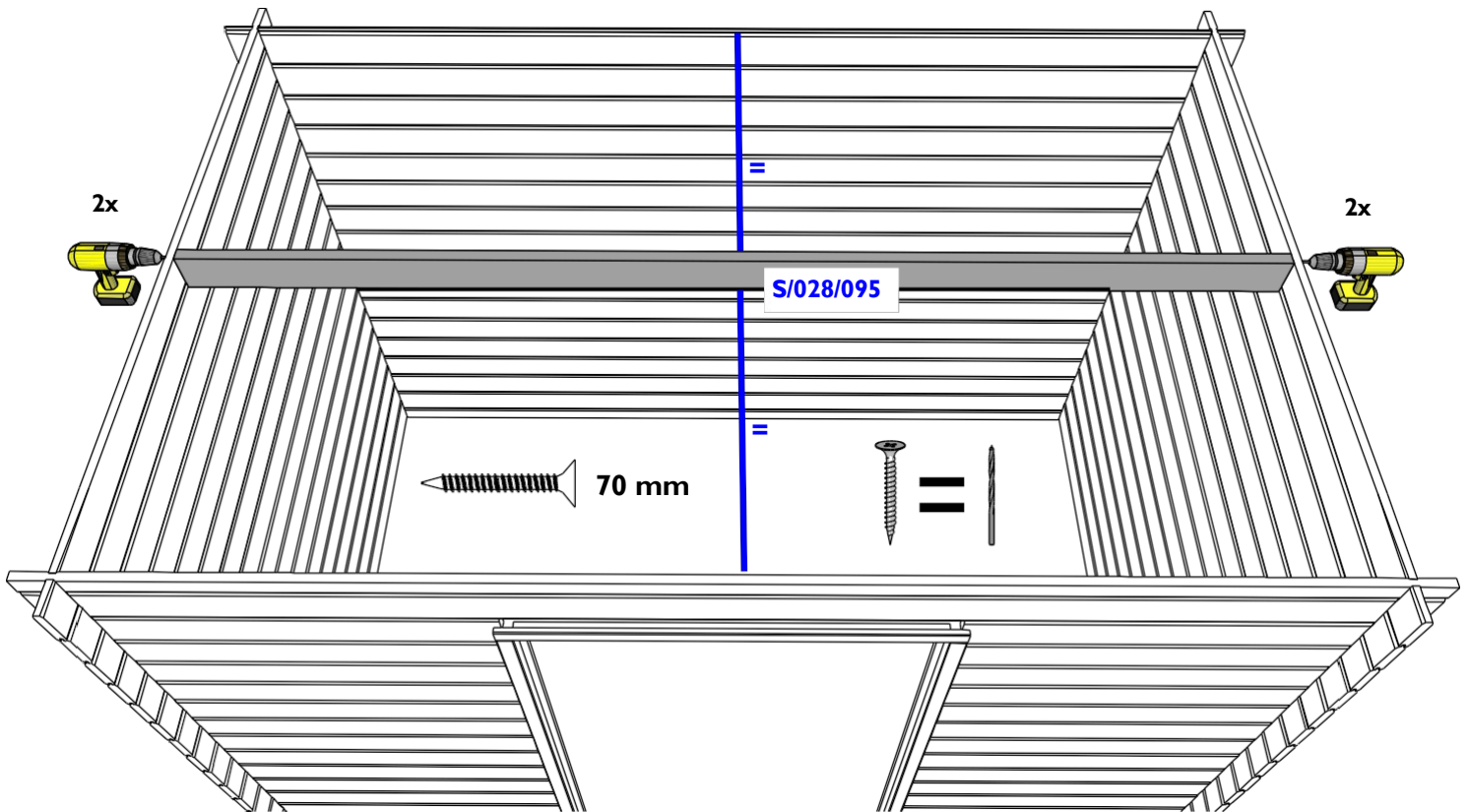

7. Informationen zur Verlegung der Platten finden Sie in den Pläne der Teileliste. Beginnen Sie immer in der vorderen linken Ecke.

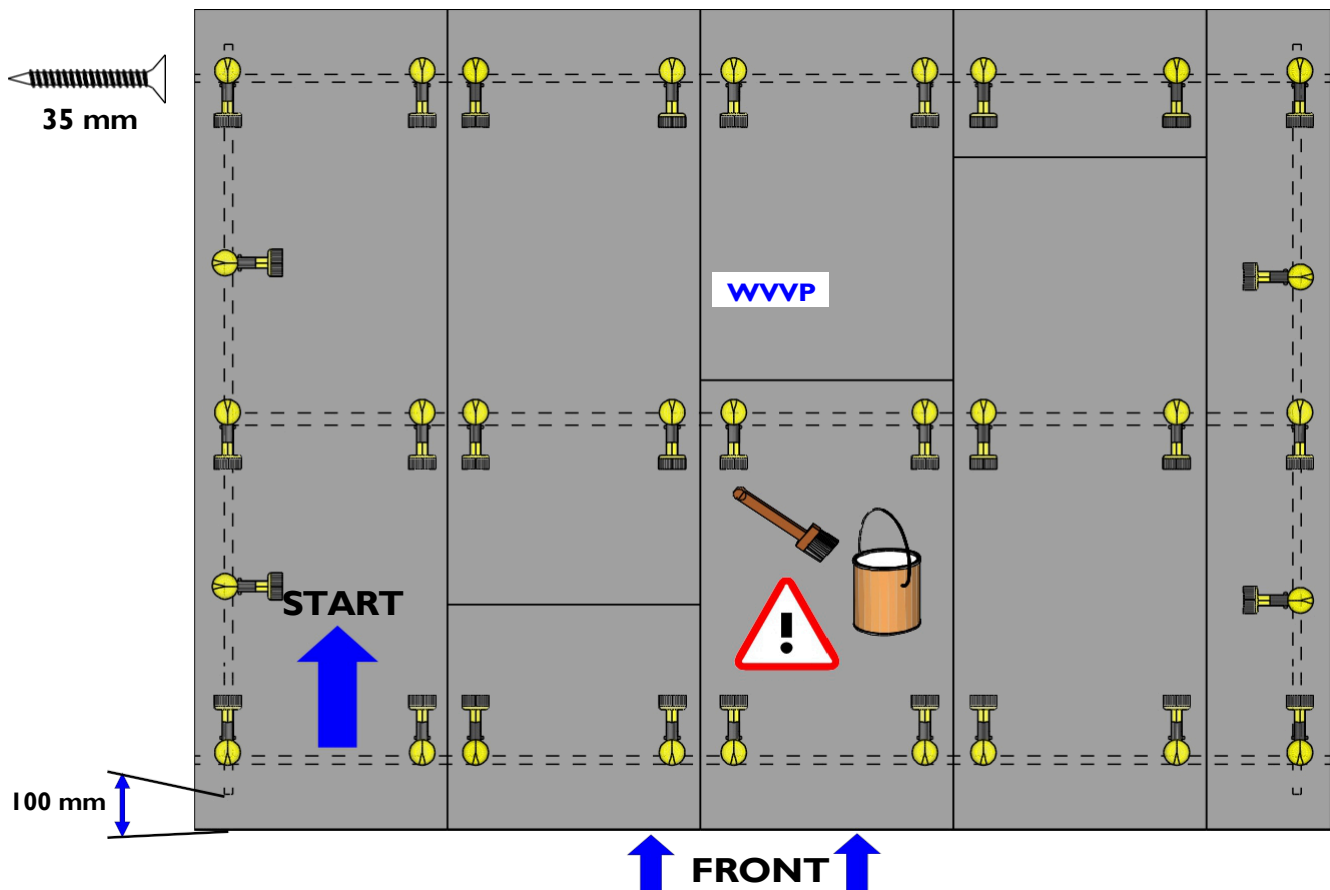

Behandeln Sie die Dachplatten an der Ober- und Unterseite mit einer schützenden Lasur oder einer anderen Farbe. Dies sorgt für eine wesentlich längere Lebensdauer Ihres Produkts und beugt Schimmelbildung vor.



8. Schneiden Sie die Folie so zu, dass sie an jeder Seite 5 cm übersteht. Tragen Sie in regelmäßigen Abständen einen Streifen Universalkleber (nicht im Lieferumfang enthalten) auf und drücken Sie alles fest an.

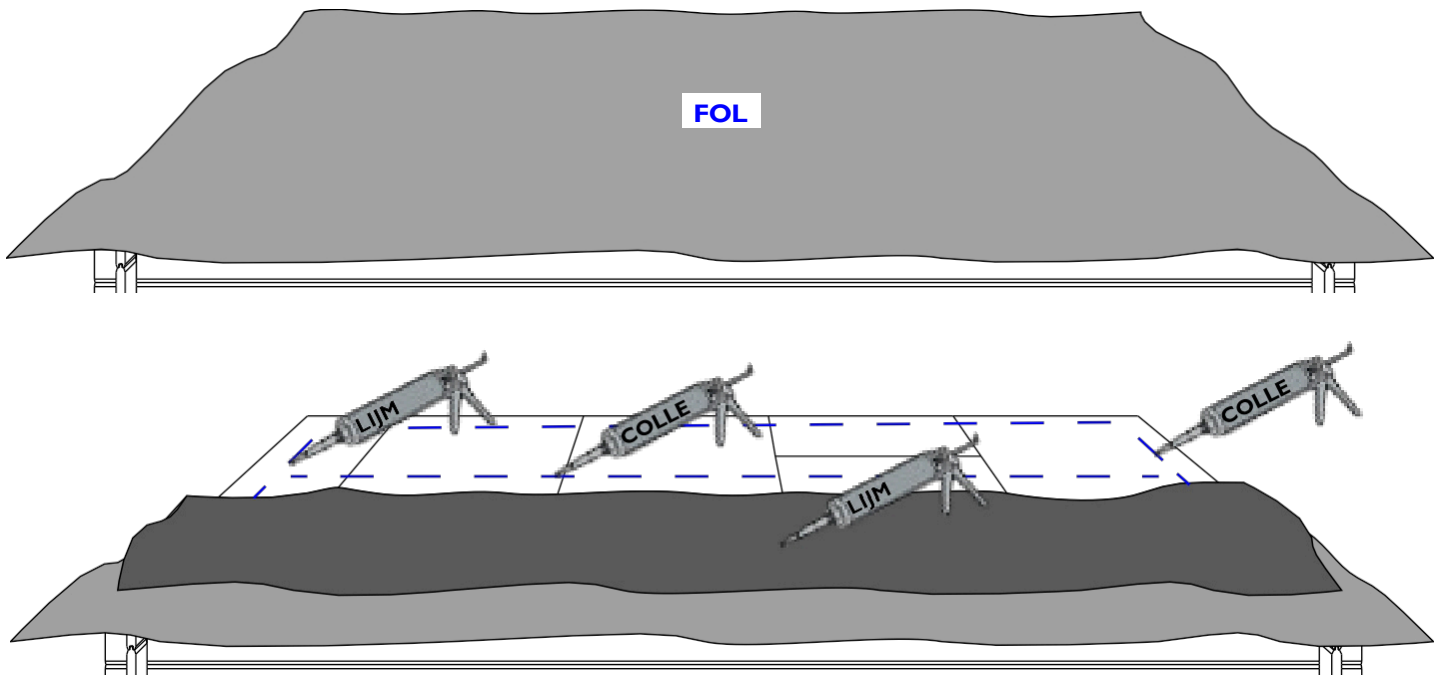

9. Bringen Sie nun die Zierleisten FSL an der Vorderseite und an den Seiten an. Falten Sie die Folie nach unten über die Platten, sodass die Folie zwischen den Zierleisten und den Platten eingeklemmt wird.

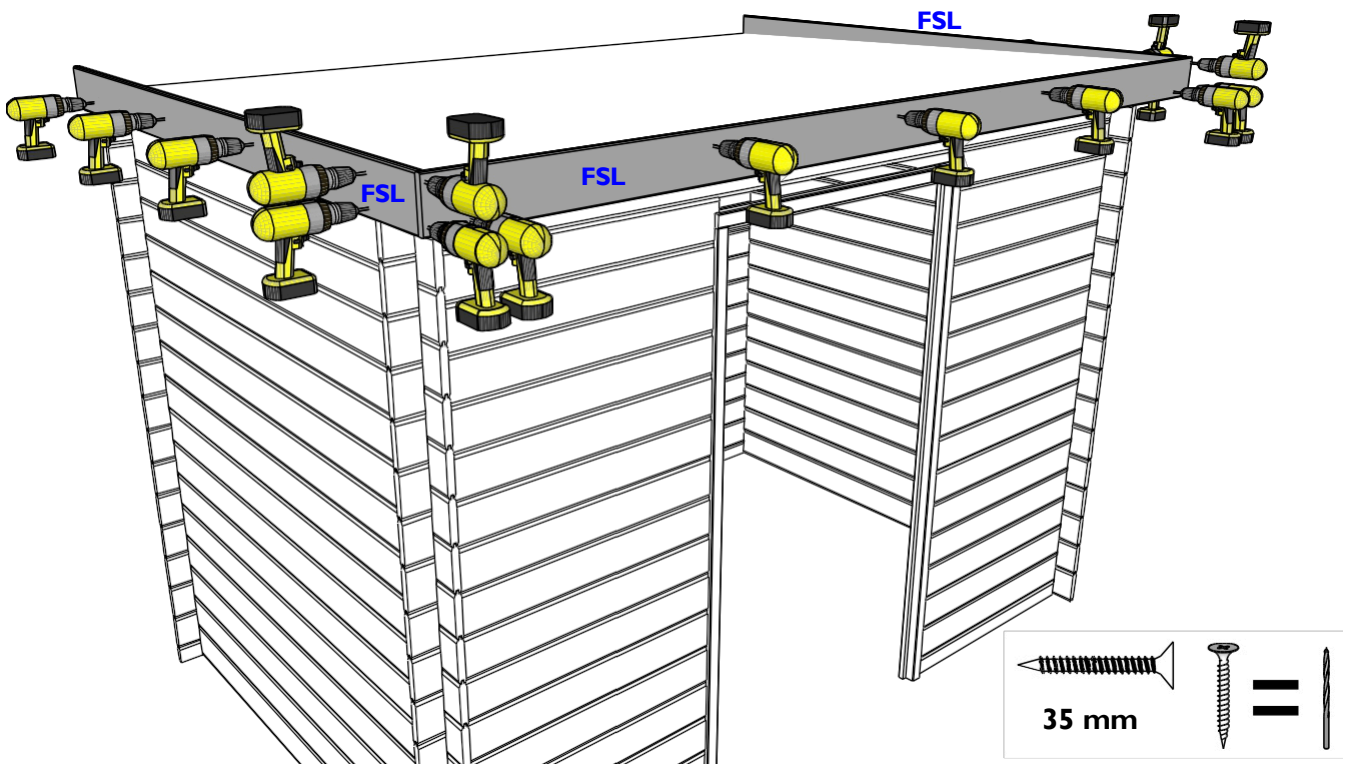

10. Bringen Sie nun die Folienleiste S/019/040 an der Rückseite des Blockbohlenhauses an.

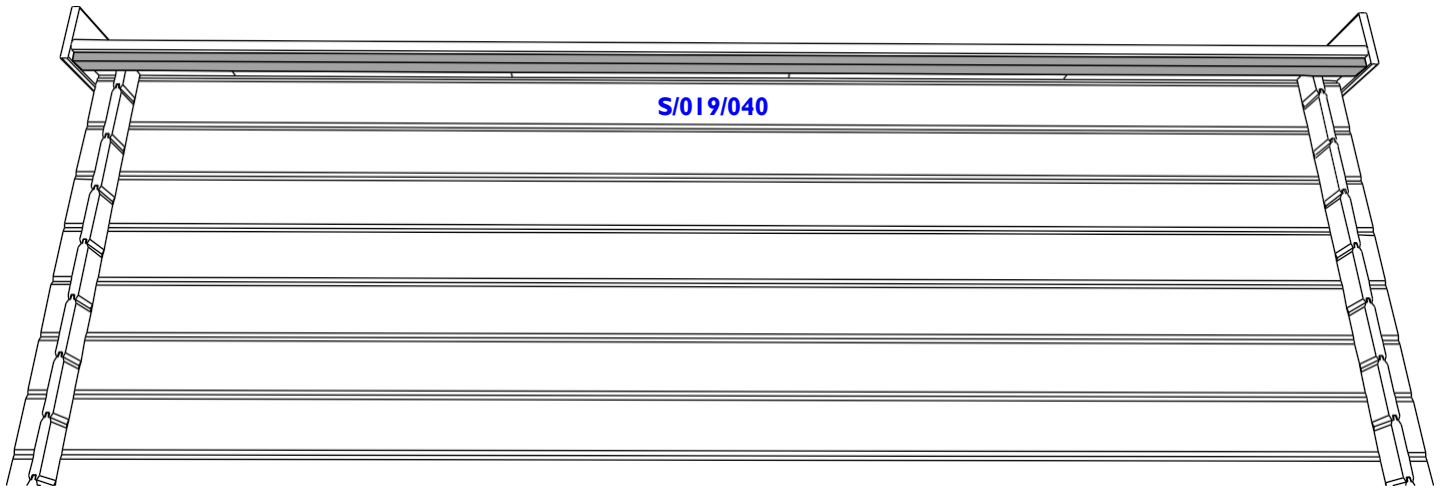

11. Setzen Sie nun die Tür(en) ein. Montieren Sie die unteren und oberen Scharniere 15 cm von der Ober- Unterseite entfernt. Das dritte Scharnier wird in der Mitte angebracht. Informationen zur Montage finden Sie in der Anleitung des Schlosses, die sich in der Verpackung befindet. Wenn Sie eine Doppelflügeltür haben, befestigen Sie die Schlagleiste M/1620 mit 3 Schrauben an der linken Tür.

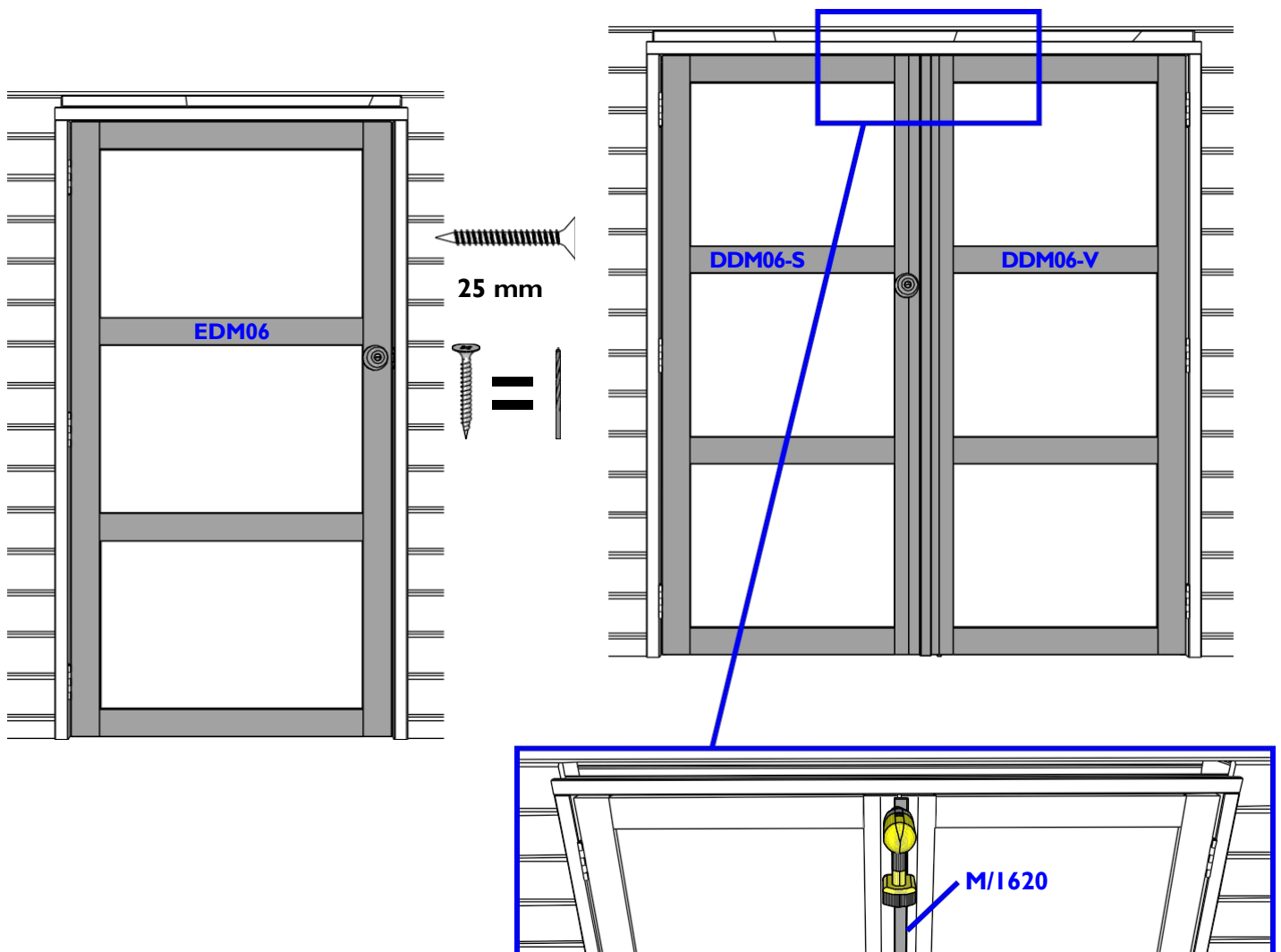

12.

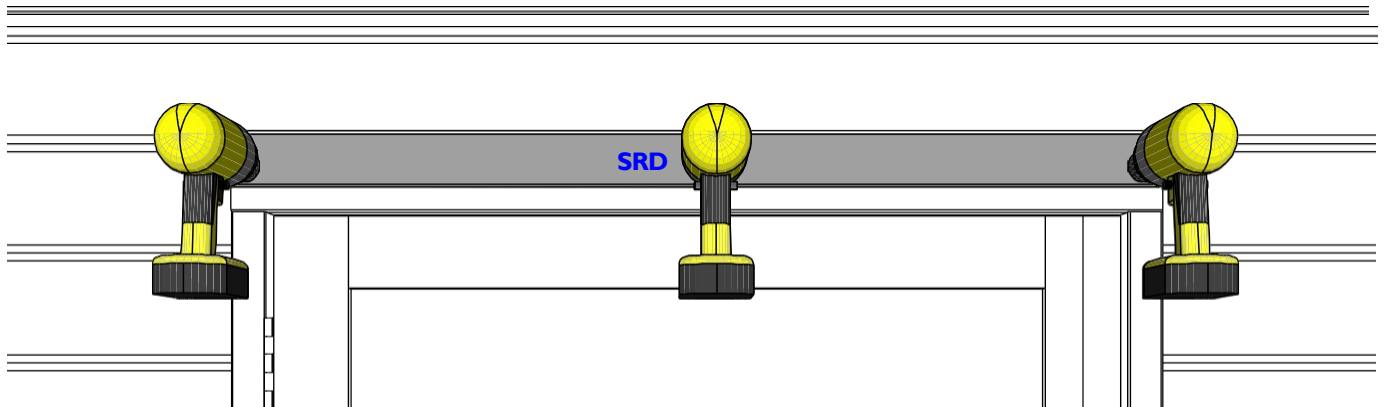
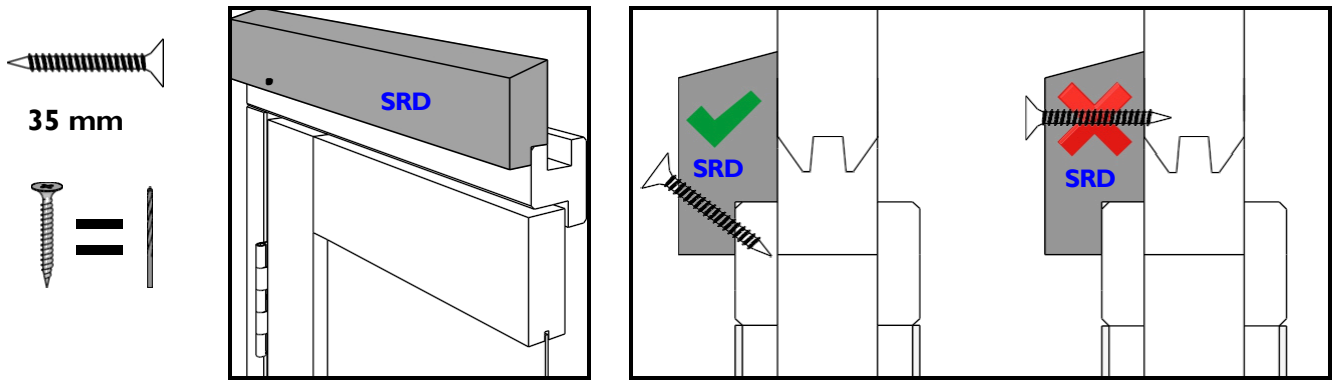
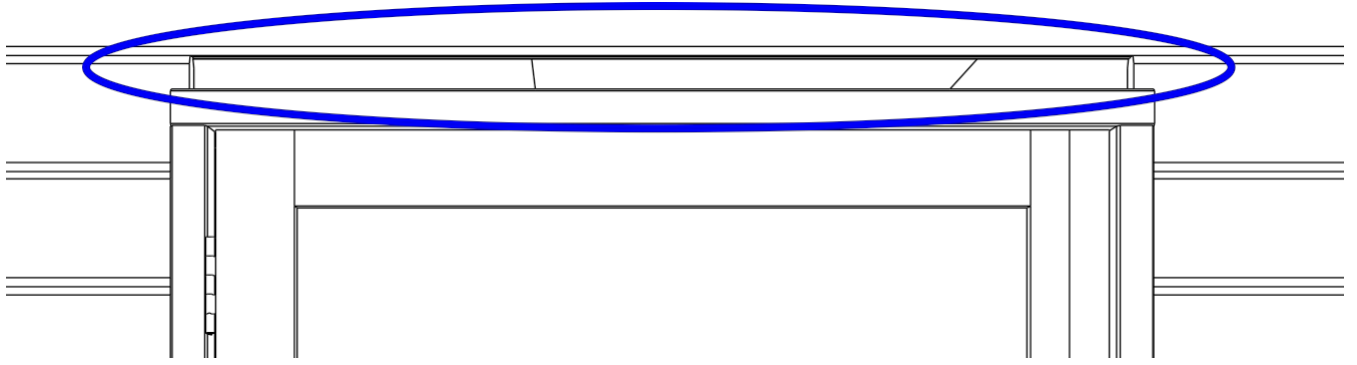

13.

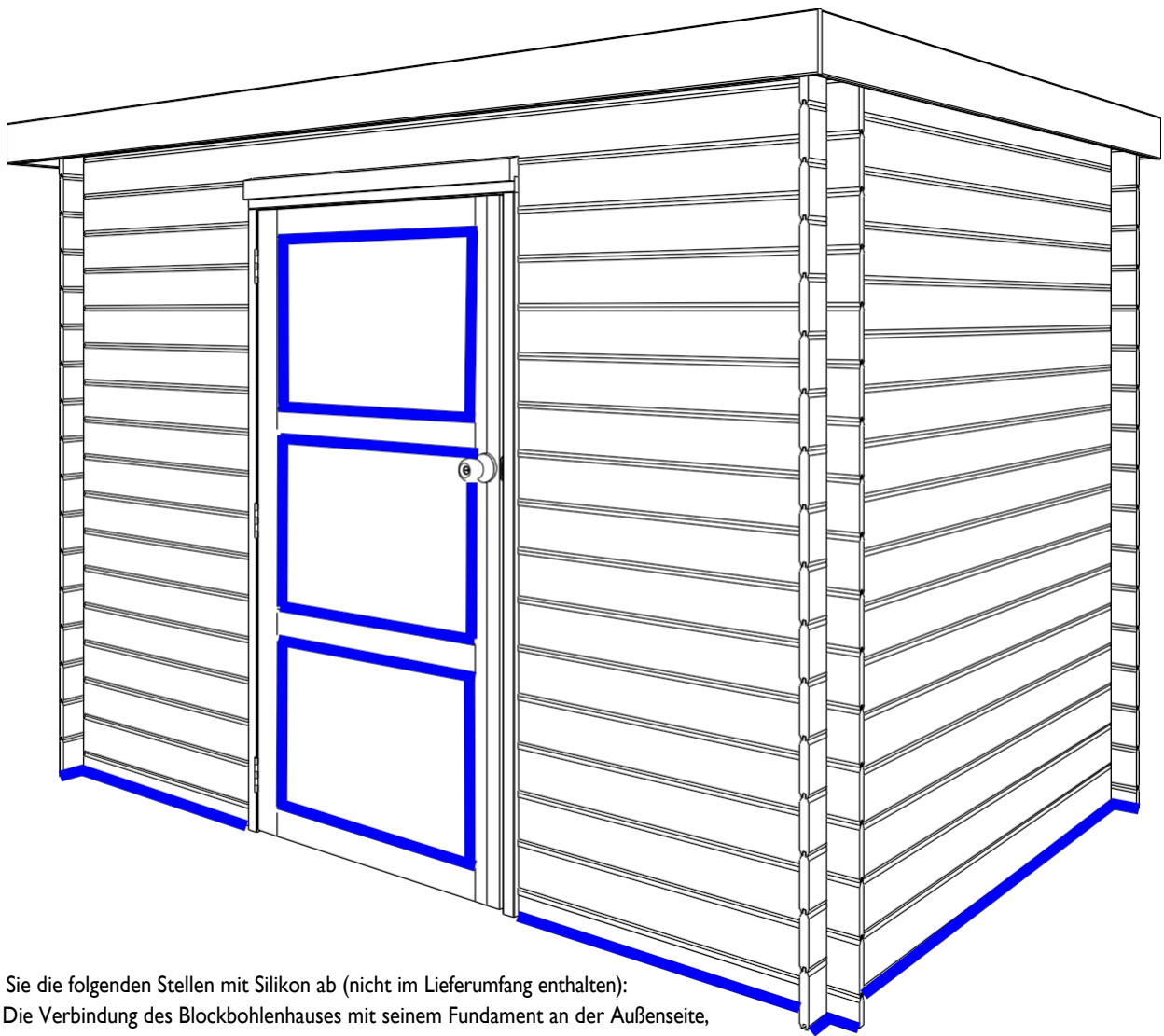

Dichten Sie die folgenden Stellen mit Silikon ab (nicht im Lieferumfang enthalten):

- Die Verbindung des Blockbohlenhauses mit seinem Fundament an der Außenseite,
- rund um das Glas.



Um Ihr Blockbohlenhaus wetterfest zu machen, müssen Sie noch eine Sturmsicherung anbringen. Diese verbindet Dach und Wände mit dem Fundament. Achten Sie daher auch auf eine ausreichende Befestigung am Untergrund. Achten Sie stets darauf, dass Sie das Schwinden Quellen in vertikaler Richtung nicht behindern (siehe "Holz arbeitet"). Gardenas-Händler verkaufen unsere Standard-Sturmsicherungen. Eine Alternative besteht darin, sowohl in die obere als auch in die unterste Bohle eine Schraube einzubringen und dazwischen eine Nylonschnur zu spannen. In jedem Fall müssen Sie darauf achten, dass die Wand durch die Kraft der angebrachten Sturmsicherung nicht gewölbt wird. Sollte dies der Fall sein, müssen Sie die Sturmsicherung anpassen.

Wartung: Wasser, Wind, Schnee und Sonne sind die größten Feinde Ihres Blockbohlenhauses. Wenden Sie sich an einen Fachmann, wenn Sie Fragen zu Produkten, Zeitaufwand usw. für die Holzschutzbehandlung haben.

Nur wenn das Blockbohlenhaus vollständig gemäß dieser Montageanleitung aufgebaut wurde, kann eine Produkthaftung geltend gemacht werden.

Garantie

Das Produkt ist aus Holz gefertigt, einem Naturprodukt, das aufgrund seiner Aufstellung im Freien immer „arbeitet“ und daher dauerhafte Pflege erfordert. Die Montage, Holzschutzbehandlung und Verankerung werden vom Kunden oder in dessen Auftrag ausgeführt. Gardenas ist daher für das Produkt und die Teile selbst verantwortlich und gewährt hierauf Garantie, jedoch nicht für die Folgen einer fehlerhaften Montage, fehlender oder unzureichender Verankerung oder einer falschen bzw. unzureichenden Wartung.

Wie lange?

Sofern nicht anders angegeben, gewährt Gardenas 5 Jahre Garantie auf seine Produkte. Für Beschläge und Dachpappe gilt eine Garantie von 2 Jahren. Für Produkte, die druckimprägniert verkauft werden, gilt eine verlängerte Garantie von 10 Jahren gegen Fäulnis, Schimmel und Insektenbefall der Holzteile.

Die Garantiezzeit gilt ab dem Kaufdatum.

Was fällt unter die Garantie?

- Das strukturelle Konzept des Produkts für einen sicheren und normalen Gebrauch.
- Die Richtigkeit der Teile in Anzahl und Form bei Lieferung. Etwaige Abweichungen müssen spätestens 14 Tage nach Lieferung gemeldet werden.
- Die Garantie beschränkt sich auf den Ersatz defekter, beschädigter oder unbrauchbarer Teile.

Was ist von der Garantie ausgeschlossen?

- Kosten für (Neu-)Installation, Produktion, Montage oder Holzschutzbehandlung.
- Teile, die sich nicht mehr in ihrem ursprünglichen Zustand befinden.
- Defekte Teile, die dennoch installiert wurden.
- Geringfügige Abweichungen des natürlichen Materials, unabhängig davon, ob diese in der Anleitung angegeben sind oder nicht, die die Stabilität und die erwartete Lebensdauer des Produkts nicht beeinträchtigen (z. B. Äste, Risse, Verfärbungen, leichte Verformungen, die montierbar sind und nach der Montage keinen Einfluss haben oder nicht sichtbar sind, ...).
- Schäden, Verformungen oder Mängel, infolge der Nichtbeachtung der Empfehlungen und Anweisungen in der Anleitung des Produkts und/oder falscher oder nachlässiger Verwendung des Produkts, sowie Schäden aufgrund eines mangelhaften Fundaments.
- Schäden und Abbau sowie deren Folgen durch unsachgemäße Holzschutzbehandlung des Produkts.
- Schäden, die während des Transports und der Lagerung entstanden sind, unabhängig davon, ob diese durch extreme Feuchtigkeit verursacht wurden oder nicht, sofern Transport und Lagerung nicht unter Aufsicht von Gardenas durchgeführt wurden.
- Schäden, die durch Dritte, Tiere, Insekten (außer wenn das Produkt druckimprägniert geliefert wurde) oder Termiten verursacht wurden.
- Natürliche Alterung oder Verfärbung des Produkts.
- Schäden durch eine Dachlast (z. B. Schnee) von mehr als 50 kg/m².
- Direkte oder indirekte Schäden an Artikeln und Materialien, die in oder unter dem Produkt gelagert werden.
- Folgen höherer Gewalt: Sturm, Naturkatastrophen, Überschwemmungen, Vandalismus usw.

Verfügbarkeit und Lieferung von Ersatzteilen

Gardenas garantiert die Verfügbarkeit aller Teile oder einer geeigneten Alternative für jedes Teil bis zu 5 Jahre nach dem Kauf des Produkts, unabhängig davon, ob das Teil noch unter die Garantie fällt oder nicht.

Gardenas bemüht sich, eventuelle Ersatzteile so schnell wie möglich zur Verfügung zu stellen. Gardenas liefert die Teile auf dieselbe Weise und an denselben Ort, an den das Originalprodukt geliefert wurde.